

Haier

Wärmepumpenboiler Betriebs- und Montageanleitung



Modell

HP200M3

HP250M3

HP250M3C

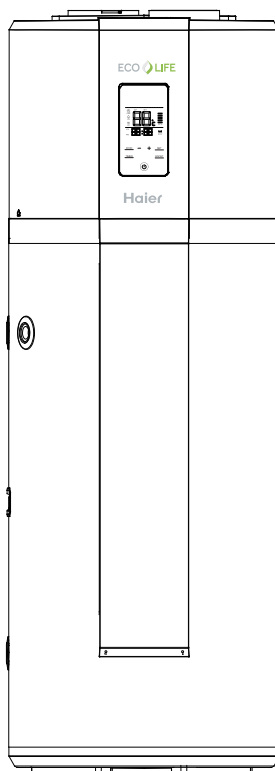

Deutsch

Bitte lesen Sie diese Anleitung vor Verwendung der Wärmepumpe sorgfältig durch.
Das in dieser Anleitung dargestellte Aussehen der Wärmepumpe dient lediglich als
Referenz.

Inhaltsverzeichnis

1. Sicherheitshinweise	3
2. Hinweise zu Transport und Lagerung	6
3. Funktionen & Grundlagen	6
4. Technische Parameter.....	7
5. Bezeichnungen der Komponenten	8
6. Installationsanleitung	11
7. Bedienung und Funktionen	24
8.Überprüfung und Wartung.....	27
9.Störung- und Schutzbehandlung	28
10.Produktdatenblatt	29

Sehr geehrter Kunde,

Danke für die Wahl dieses Haier-Produktes.

Um eine bessere Installation und Verwendung des Produkts zu gewährleisten, lesen Sie bitte die Anweisungen sorgfältig durch und folgen Sie den angegebenen Schritten.



Sicherheitserklärung des Produkts:



1. Dieses Gerät kann von Kindern ab 8 Jahren sowie von Personen mit eingeschränkten körperlichen, sensorischen und mentalen Fähigkeiten sowie Mangel an Erfahrung und Wissen verwendet werden, wenn für Aufsicht oder Erläuterungen bezüglich der sicheren Geräteverwendung gesorgt wird und die damit verbundenen Gefahren verstanden werden. Kinder dürfen mit dem Gerät nicht spielen. Kinder dürfen das Gerät ohne Aufsicht nicht reinigen oder instand halten.
2. Kinder müssen streng beaufsichtigt werden, damit sie sich von dem Gerät fernhalten.
3. Die Einbauweise des Sicherheitsventils finden Sie auf Seite 16.
4. Aus der Ablaufleitung der Druckentlastungsvorrichtung kann Wasser tropfen und das Rohr muss zur Umgebung hin offen gelassen werden.
5. Das Wasser muss entsprechend der Anleitung auf Seite 27 abgelassen werden.







Sicherheitshinweise (Bitte unbedingt einhalten)

Erklärungen der Symbole







Sehr geehrter Kunde,

Danke für die Benutzung des Haier-Wärmepumpenboilers. Um Ihnen dabei zu helfen, die Bedienungsanleitung besser zu verstehen und den Boiler sicher zu verwenden, finden Sie die folgenden Symbole in der Bedienungsanleitung:









	Anweisungen mit diesem Warnzeichen betreffen die Produktsicherheit und die persönliche Sicherheit des Kunden. Sie müssen während des Betriebs strikt eingehalten werden.
	Dieses Verbotsschild weist auf Handlungen hin, die strikt zu unterlassen sind, ansonsten kann es zu Beschädigungen der Maschine oder Gefährdung der persönlichen Sicherheit der Nutzer führen.

  Der Wasserheizer sollte strikt im Einklang mit örtlichen elektrischen installationsvorschriftften installiert werden und muss eine mit Erdleitung ausgestattete Stromversorgung nutzen. Die Erdung ist wirksam sicherzustellen.	 Über die Verwendung des Sicherheitsventils: Dieser Wassertank ist mit einem Sicherheitsventil ausgestattet sein. Nehmen Sie keine unbefugten Änderungen des Aufstellungsortes vor, um eine sichere Verwendung zu gewährleisten. Das Blockieren des Ausgangs ist verboten.
 Der Wasserheizer darf nicht dort installiert werden, wo das Wasser nicht abgelassen werden kann.	 Lassen Sie Kinder beim Baden oder Duschen nie unbeaufsichtigt.
 Es wird empfohlen, dass die Wärmepumpe zur Benutzung in einen Innenraum installiert wird.	 Verbinden Sie das Erdungskabel nicht mit dem Nullkabel, mit Gasleitungen, Wasserleitungen, Blitzableitern oder Telefonleitungen.

Sicherheitshinweise (Bitte unbedingt einhalten)

 <p>In der Regel ist die Austrittstemperatur des Wassers vom Boiler höher als die Temperatur auf dem Anzeigebildschirm. Richten Sie bitte den Wasserstrahl nicht unmittelbar nach dem Öffnen des Warmwasserventils auf den menschlichen Körper, um Verbrühungen zu vermeiden.</p>	 <p>Gemäß geltenden Kabelverlegungsvorschriften sollen Vorrichtungen zur Trennung der Hauptstromversorgung angebracht werden. Diese sollen über Kontakttrennung an allen Polen verfügen, um die Trennung unter Überspannungsbedingungen der Kategorie III zu gewährleisten.</p>
 <p>Stecken Sie keine Gegenstände ins Lüftungsgitter, um Schäden am Wasserheizer zu vermeiden. Halten Sie Ihre Hände vom Lüftungsgitter fern, um Verletzungen zu vermeiden.</p>	 <p>Falls das Stromkabel beschädigt ist, lassen Sie es von qualifiziertem Servicepersonal austauschen um etwaige Gefahren zu vermeiden.</p>
 <p>Installieren Sie den Wasserboiler unter strikter Einhaltung der Installationsanleitung ab Seite 11-23.</p>	 <p>Führen Sie die Pflege und Wartung gemäß den Erklärungen auf Seite 27 durch.</p>
 <p>Der Warmwasserbereiter soll dauerhaft mit dem Wasserleitung verbunden und nicht durch einen Schlauchsatz verbunden sein.</p>	

Sicherheitshinweise (Bitte unbedingt einhalten)

- | | |
|--|--|
|  | Der Griff des Sicherheitsventils sollte einmal im Monat gedreht werden: Wenn Wasser ausfließt, dann funktioniert das Sicherheitsventil einwandfrei, ansonsten überprüfen Sie, ob eine Blockierung herrscht und ersetzen Sie das Sicherheitsventil gegebenenfalls. |
|  | Der Warmwasserboiler muss eine eigene Stromleitung und einen Fehlerstromschutzschalter haben. Der Betriebsstrom des Schutzschalters darf nicht mehr als 30 mA sein. |
|  | Die Wasserabflussleitung sollte zur Umgebung offen sein und nicht verstopft werden. Die am Sicherheitsventil verbundene Wasserabfluss-leitung sollte in einer kontinuierlichen nach unten weisenden Neigung in eine frostfreie Umgebung installiert werden. |
|  | Kühlmittel: R134a; beim Arbeiten mit diesem Produkt: <ul style="list-style-type: none">- Nicht rauchen- elektrostatisches Aufladen verhindern- An gut belüfteten Orten arbeiten- Haut- und Augenkontakt vermeiden- Dämpfe nicht einatmen- Gefahrenbereiche räumen- Undichte Stellen verschließen |
|  | Installieren Sie den Warmwasserbereiter nicht in der Position, wo Gas, Dampf oder Staub ausgesetzt sind. |
|  | Der Einlasswasserdruck liegt zwischen 0,1-0,5 MPa. Die Einlasswassertemperatur wird zwischen 10-30 ° C empfohlen. |
|  | Bei Bedarf sehen Sie den Schaltplan auf Seite 23. |
|  | Die Anschlussart des Gerätes an die Stromversorgung sehen Sie auf Seite 21. |

Hinweise zu Transport und Lagerung

1. Während des Transports und der Lagerung muss der Wärmepumpenboiler gut verpackt sein, um Beschädigungen des Produkts und Einschränkungen der Produktleistung zu vermeiden.
2. Während des Transports und der Lagerung muss der Wärmepumpenboiler immer in einer aufrechten Position bleiben und Wasser intern gespeichert werden.
3. In Ausnahmefällen können Sie das Gerät bei einer Kurzstrecke / für kurze Zeit gemäß den Anweisungen auf der Verpackung seitlich lagern. Nach seitlicher Lagerung muss der Wärmepumpenboiler für 4 Stunden aufrecht gestellt werden, dann kann die Maschine wieder gestartet werden.



Bitte halten Sie das Gerät aufrecht, um die beste Leistung der Warmwasser-Wärmepumpe sicherzustellen.

Funktionen & Grundlagen

Ein flüssiges Kältemittel verdampft bei niedrigem Druck im Verdunster der Wärmepumpe und wird durch den Kompressor geleitet. Wenn sich der Kältemitteldruck erhöht, steigt gleichzeitig auch die Temperatur. Das aufgeheizte Kältemittel fließt durch eine Kühlschlange innerhalb eines Wassertanks und überträgt die Hitze auf das dort gespeicherte Wasser. Bei der Wärmeabgabe an das Wasser kühlt das Kältemittel ab, kondensiert und wird durch ein Expansionsventil wieder in den Niederdruckbereich geleitet und der Zyklus beginnt von vorne.

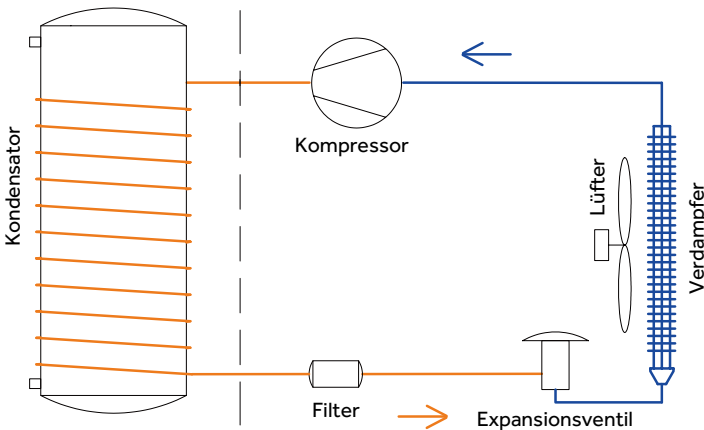

Technische Parameter

Modell	HP200M3	HP250M3	HP250M3C
Tank			
Tank volumen	195L	246L	240L
Bemessungsspannung/-frequenz	220V~240V/50Hz		
Bemessungsdruck des Tanks	7.0bar		
Korrosionsschutz	Magnesiumstab		
Wasserdichtigkeit	IPX4		
Leistungsfähigkeit			
Prinzip der Entnahme	Umgebung/Außenansicht		
COP@7 °C / EN16147	3.04	3.02	3.10
COP@14 °C / EN16147	3.39	3.41	3.56
Entnahmeprofil	L		
Elektrische Heizleistung	1500W		
Durchschn. Stromaufnahme - nur Wärmepumpe	495W		
Max. Stromaufnahme - nur Wärmepumpe	865W		
Max. Stromaufnahme des Geräts	2365W		
Max. Stromverbrauch	27W		
Max Warmwasservolumen bei 40°C Einstellung bei 55°C	223 L	305L	303L
Aufheizzeit (7°C)	5.50h	7.35h	6.92h
Aufheizzeit (14°C)	4.68h	6.17h	6.00h
Grundeinstellung der Temperatur	55°C		
Einstellungsbereich der Temperatur mit Heizung	35°C-75°C		
Die maximale Länge des Luftschlauches	5m		
Max. Arbeitsdruck des Kältemittels	0.8/2.8MPa		
Kältemitteltyp/Gewicht	R134a/0.9kg		
Schallleistungspegel	60dB	60dB	60dB
Umgebungstemperatur für den Einsatz des Produkts	-7~35°C		
Betriebstemperatur der Wärmepumpe	-7~35°C		
Abmessungen und Verbindungen			
Wasserein- und -austrittsanschlüsse	G3/4" F		
Anschluss für das Sicherheitsventil	G3/4" F		
Anschluss für Wasserein- und ablauf	G3/4" F		
Produktabmessungen	600*629*1692mm	600*629*1987mm	600*629*1987mm
Packmaße ohne Palette	736*695*1810mm	736*695*2120mm	736*695*2120mm
Packmaße mit Palette	736*695*1940mm	736*695*2250mm	736*695*2250mm
Gewicht netto/brutto	91/103kg	102/115kg	119/132kg
* Die LZ- und Geräuschpegel-Daten wurden im Haier Labor getestet.			

Bezeichnungen der Komponenten

Teile der Wärmepumpe

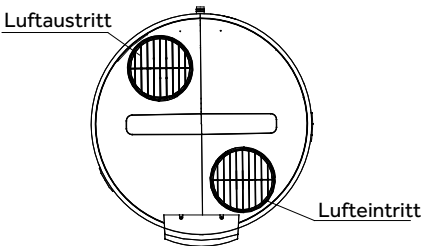
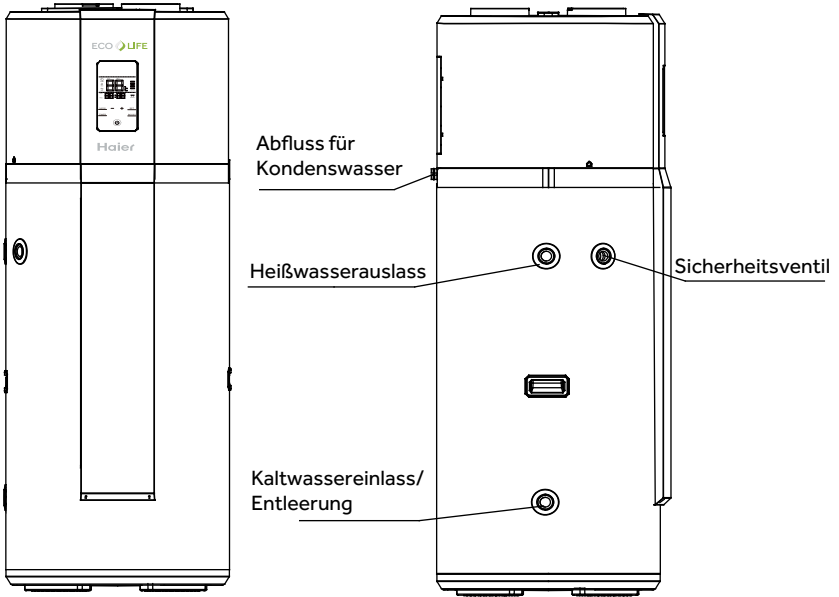

HP200M3/HP250M3

Bezeichnungen der Komponenten

Teile der Wärmepumpe

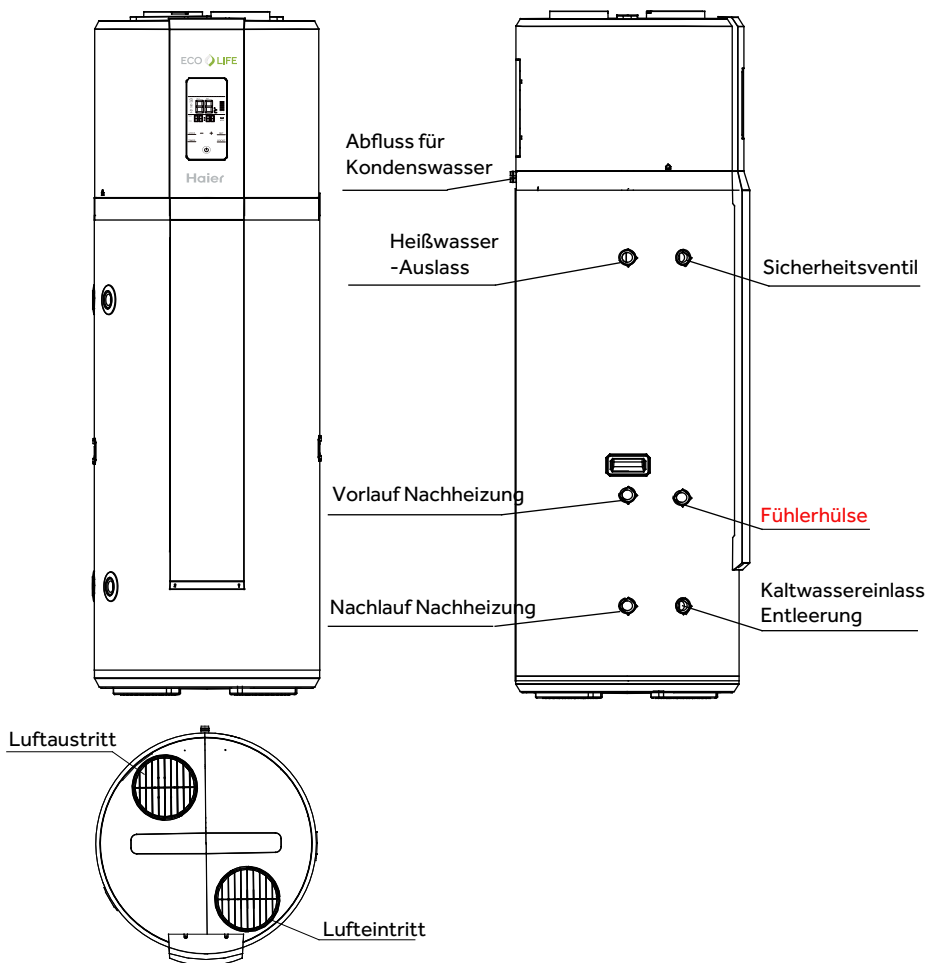

HP250M3C

Zubehör

Bezeichnung der Komponenten	Wärmepumpe-Wasserheizer	Fiberring	Ablaufrohr für Kondenswasser	Anleitung
Anzahl	1St.	5St.	1St.	1St.

Bezeichnungen der Komponenten

Explosionszeichnung

S/N	Beschreibung
1	Heizstab
2	Abdeckung der Elektrik
3	Frontabdeckung - unten
4	Displayfeld
5	Frontabdeckung - oben
6	Steuergehäuse
7	Deckel
8	Entlüftungsgitter
9	Luftkanal - oben
10	Ventilator
11	Vierwegeventil
12	Kompressor
13	Luftkanal - unten
14	Tankbehälter
15	Griff
16	Sensortasche

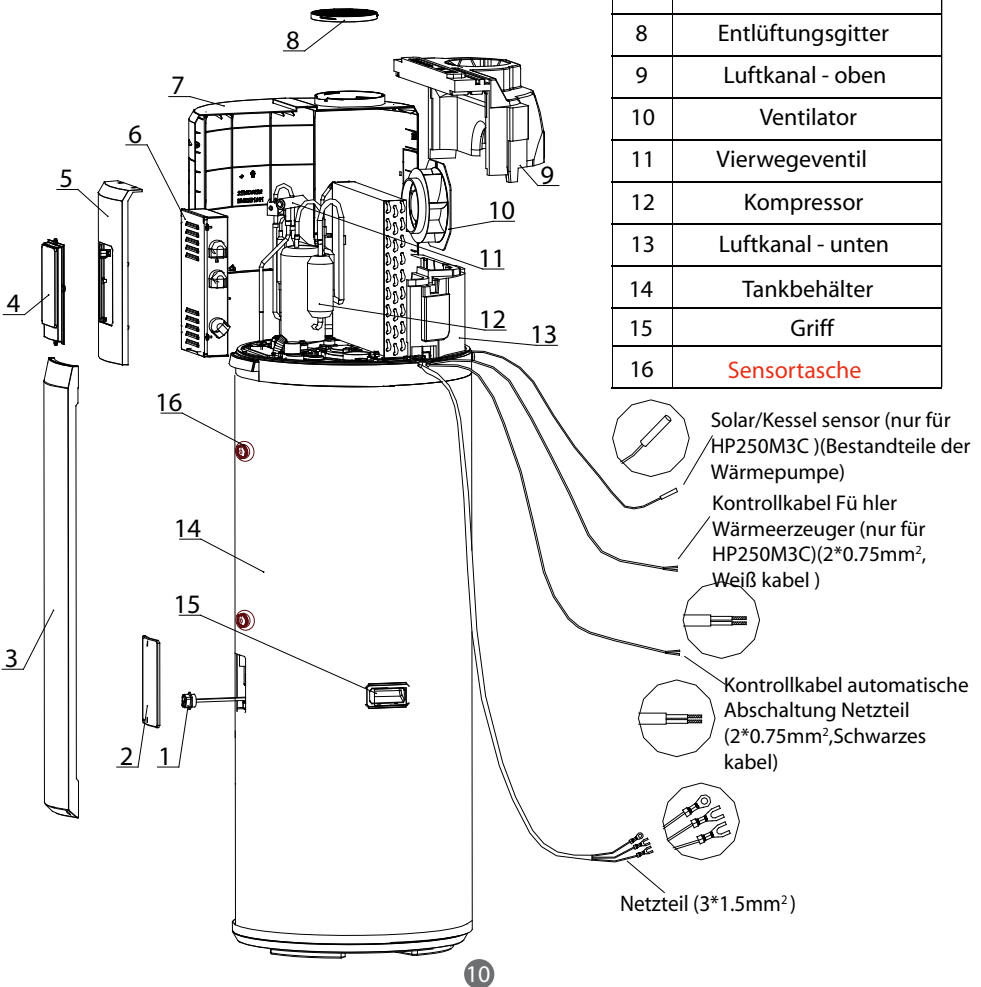

Installationsanleitung

Vorsichtsmaßnahmen beim Einbau

- Bauen Sie die Wasserheizung nicht an Stellen auf, wo sie Gas, Dämpfen oder Staub ausgesetzt ist.
- Bauen Sie das Gerät auf einer ebenen, stabilen Unterlage auf. Die Oberfläche muss der Gerätelast standhalten und das Kondenswasser muss ungehindert abfließen können.
- Durch Betriebs- und Luftströmungsgeräusche dürfen Nachbarn nicht beeinträchtigt werden.
- Achten Sie unbedingt auf genügend Abstand für den Einbau und die Wartung.
- Es sollte keine starken elektromagnetischen Interferenzen in der Nähe geben, denn diese können die Steuerfunktionen beeinträchtigen.
- Es sollten keine Schwefelgase oder Mineralöle an der Einbaustelle geben, da diese Korrosionen an der Maschine und den Armaturen verursachen können.
- Die Zuleitungen der Wärmepumpe darf bei Temperaturen unter 0°C nicht einfrieren.
- Das Gerät darf nicht in Räumen mit einem Heizsystem verwendet werden, um die Wärmeversorgung dort nicht zu beeinträchtigen.
- Das Gerät darf nicht an völlig umbauten Stellen platziert werden.
- Die zugeführte Luft darf unter keinen Umständen staubig sein.
- Installieren Sie das Gerät in einem trockenen, frostfreien Raum.
- Die Temperatur der Umgebungsluft bzw. die durch die Wärmepumpe zugeführte Luft muss für den optimalen Betrieb zwischen 2 und 35°C liegen.

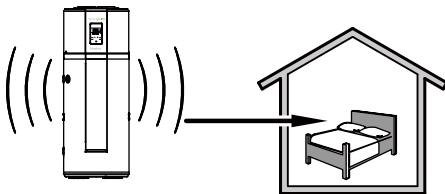

 Halten Sie ausreichend Abstand zwischen Wärmepumpen und Ruhebereichen.

Installationsanleitung

Installationsabmessung der Wärmepumpe

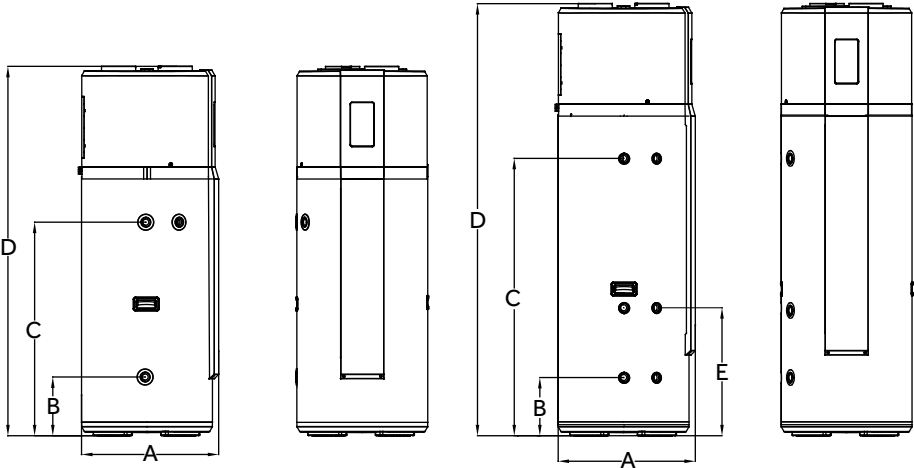

HP200M3/HP250M3

HP250M3C

Unit:mm

Model	A	B	C	D	E
HP200M3	629	270	980	1692	/
HP250M3	629	270	1275	1987	/
HP250M3C	629	270	1275	1987	590

Installationsanleitung

Installationsabmessung

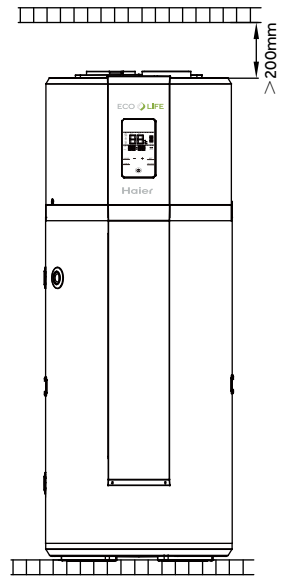
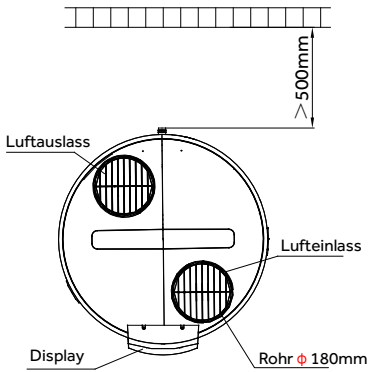

Einbauwinkel beziehen sich auf die folgenden Abbildungen

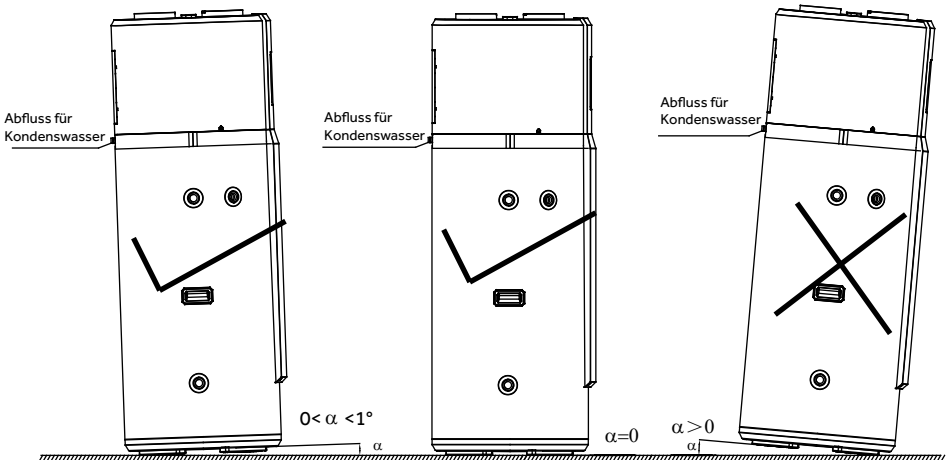

Installationsanleitung

Luftanschluss

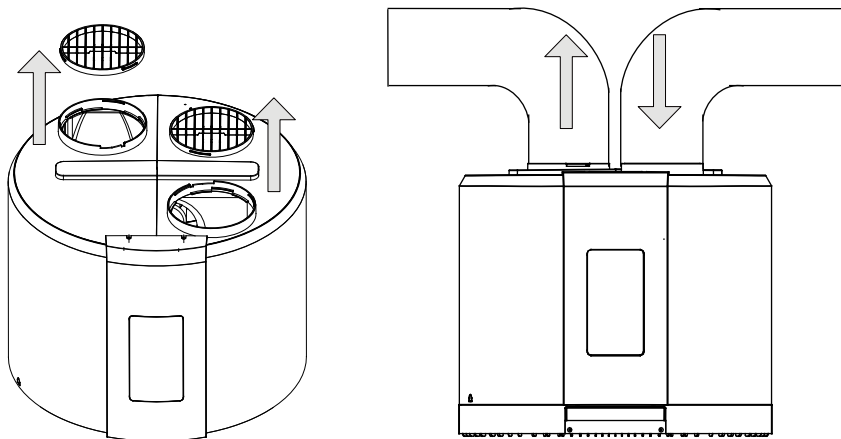

- Entfernen Sie zunächst das Entlüftungsgitter.

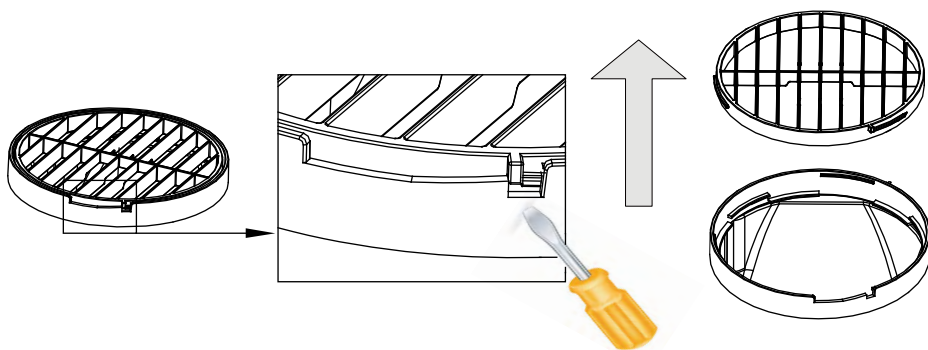

- Der Schlauchdurchmesser für den Einbau beträgt **180 mm**.
- Der Druckabfall im Rohr muss kleiner oder gleich dem statischen Druck des Lüfters sein.
- Sinkt der Druck unter den gültigen Bereich, beeinträchtigt dies die Leistung des Gerätes.

Die maximale Länge der Luftverbindung beträgt 5 m.

Installationsanleitung

Empfohlene Standorte

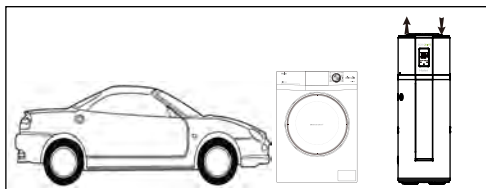

Garage oder Waschküche (ohne Leitungen):

- Ungeheizter Raum
- Ermöglicht die Rückgewinnung der Energie Ihres ausgeschalteten Fahrzeugmotors oder die Energie eingeschalteter Haushaltsgeräte.

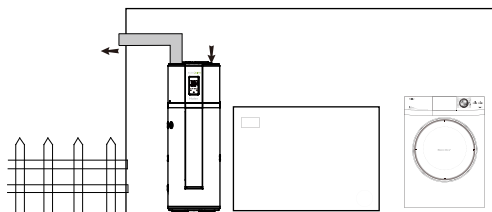

Waschküche (mit einer Leitung):

- Ungeheizter Raum
- Ermöglicht die Rückgewinnung der Energie Ihres ausgeschalteten Fahrzeugmotors oder die Energie eingeschalteter Haushaltsgeräte.
- Stellen Sie die Lüftergeschwindigkeit gemäß dem Installationsmenü (S. 26) ein.

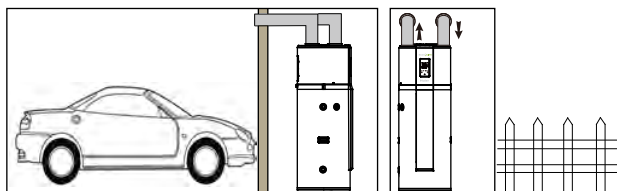

Wohnräume oder Außenluft (mit zwei Leitungen):

- Kann kostenlose Wärme aus der Garage nutzen.
- Wenn die Außentemperatur zu niedrig ist**, kann die Verbindung mit der Außenluft zu übermäßigem Stromverbrauch führen.
- Stellen Sie die Lüftergeschwindigkeit gemäß dem Installationsmenü (S. 26) ein.

Installationsanleitung

Vorsicht beim Einbau



Wenn Sie die Anschlüsse einrichten, müssen Sie Normen und lokale Richtlinien beachten.

- Vor dem Anschluß der Verbindungen bitte die Wasserleitungen und den Wärmetauscher im Tank spülen.(HP250M3C), um Verschmutzungen durch Metall oder andere Partikel zu verhindern.
- Wählen Sie für die Rohrverbindung Kupferrohre.
- Der Eingangswasserdruck liegt zwischen 0,1 ~ 0,5 MPa. Bei einem Druck unter 0,1 MPa muss eine Vorpumpe an den Wassereinlauf angeschlossen werden; bei einem Druck über 0,5 MPa muss ein Druckbegrenzungsventil an den Wassereinlauf angeschlossen werden.
- Die empfohlene Temperatur für das einströmende Wasser liegt zwischen 10 - 30°C.
- Im Außenbereich liegende Wasserleitungen und Ventile sollten gut isoliert sein.
- In Übereinstimmung mit den Sicherheitsbestimmungen muss ein 7-Bar-Sicherheitsventil am Tank installiert werden. Für Frankreich empfehlen wir hydraulische Sicherheitseinheiten, ausgestattet mit einer Membran mit NF-Kennzeichnung.
Bringen Sie das Sicherheitsventil im Kaltwasserkreislauf ein. Bauen Sie das Sicherheitsventil in der Nähe des Tanks an einem leicht zugänglichen Ort ein. Keine isolierenden Geräte sollten sich zwischen Sicherheitsventil oder der Einheit und dem Tank befinden.
Der Nenndruck des Sicherheitsventils darf 0.7MPa nicht überschreiten.
- Niemals das Sicherheitsventil und dessen Ablauf blockieren.
- Der Durchmesser der Anschlußverschraubung der Sicherheitsgruppe muß mindestens dem Durchmesser des Kaltwasseranschlusses entsprechen.
- Falls der Netzdruck 80% des Sicherheitsventils überschreitet, muss ein Druckminderer vor das Gerät geschaltet werden.



Verbinden Sie den Warmwasseranschluss nicht direkt mit den Kupferleitungen, um galvanische Verbindungen Eisen/Kupfer zu verhindern (Gefahr von Korrosion). Es ist vorgeschrieben, den Warmwasseranschluss mit einem elektrischen Anschluss auszustatten (nicht mitgeliefert).

Installationsanleitung

Schematische Darstellung der Rohranschlüsse

Installation A

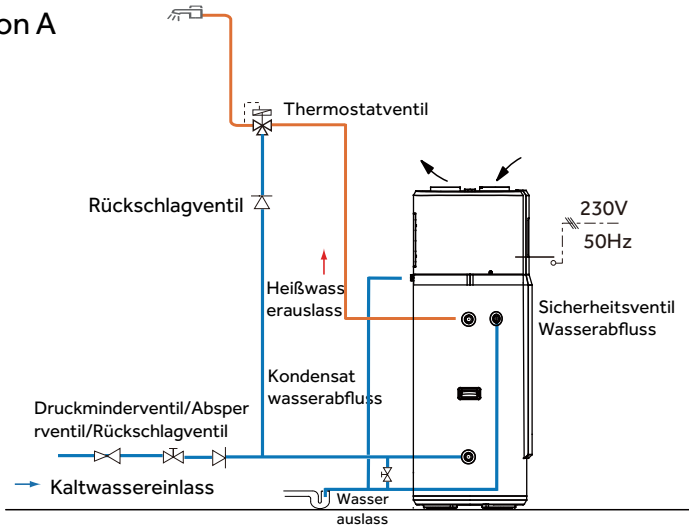

Installation B (nur für Frankreich)

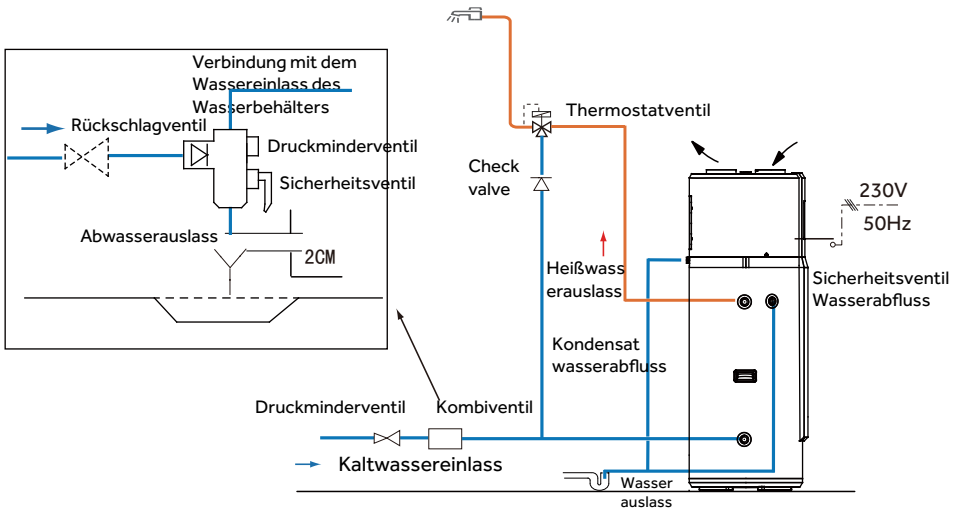

Hinweis:

- Überdruckventil, Thermostatventil, Absperrventil, Rückschlagventil, Temperatur-/Druckventil und französisches Kombiventil nicht im Zubehör enthalten; bitte wählen Sie die passenden Anschlüsse in einem Fachgeschäft in Ihrer Nähe aus.
- Wir empfehlen Ventile mit NF/CE-Zertifikat.

Installationsanleitung

Anschluss an Solarkollektoren (Version **HP250M3C**)

Einbau des Sensors:

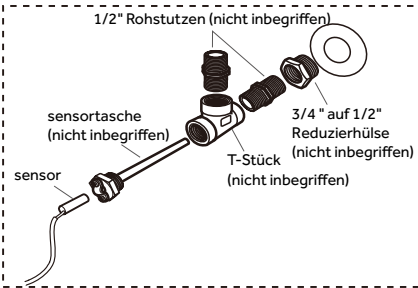

Einbau des Sensors(Solarregler):

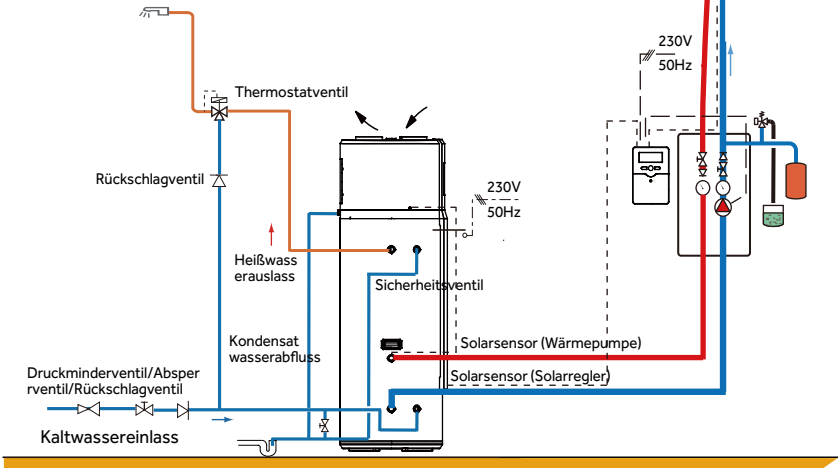
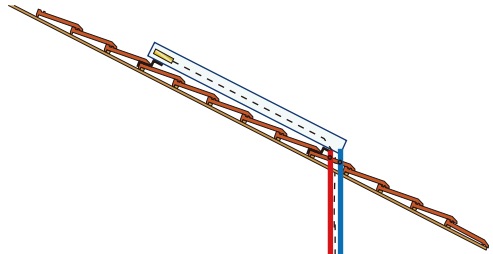
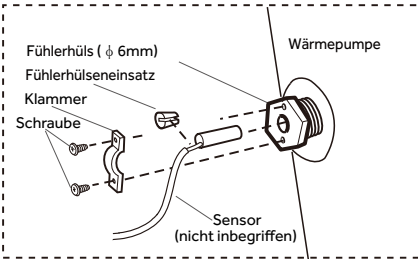

WARNUNG: Klempner sollten Folgendes beachten:
 Wenn Solarenergie verwendet wird, muss sichergestellt sein, dass die Wassertemperatur im Tank der Wärmepumpe 85°C nicht übersteigt.

Installationsanleitung

Anschluss an einen Gaskessel (Version **HP250M3C**)

Einbau des Sensors:

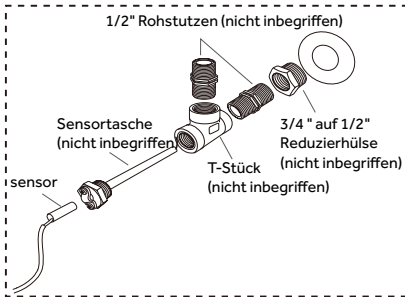

Einbau des Sensors(Kesselregler):

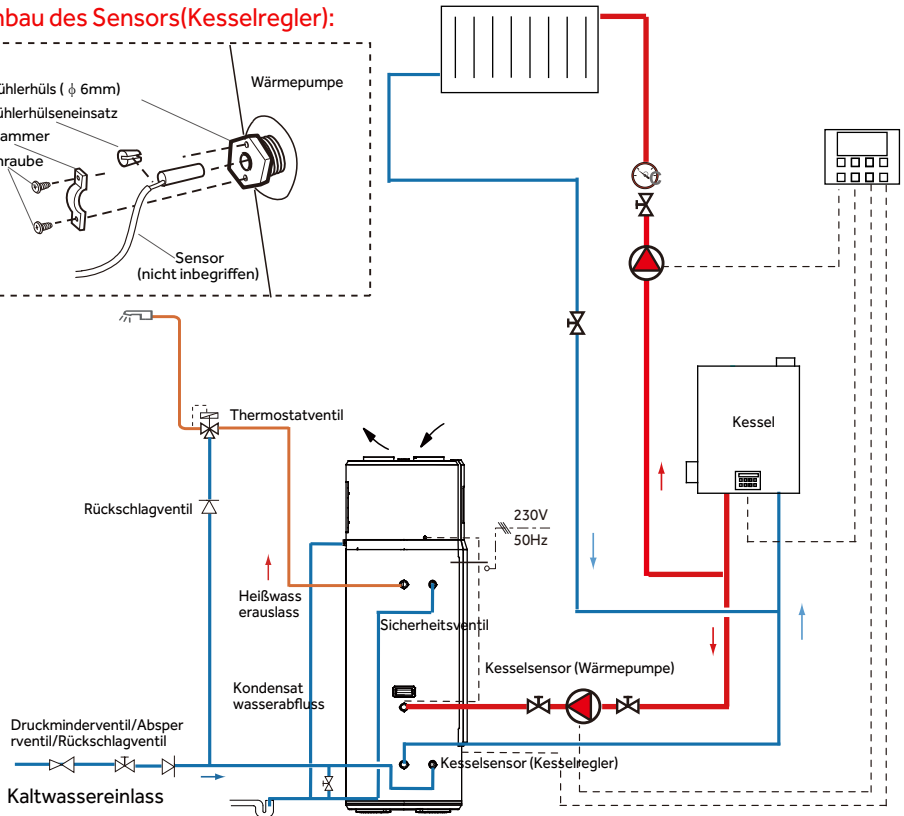
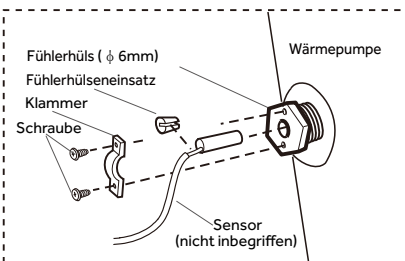

WARNUNG: Klempner sollten Folgendes beachten:

Wenn eine Nachheizung verwendet wird, muss sichergestellt sein, dass die Wassertemperatur im Tank der Wärmepumpe 85°C nicht übersteigt.

Installationsanleitung

Vorsichtsmaßnahmen für elektrische Anschlüsse



WARNUNG

- Nur qualifizierte Fachkräfte dürfen bei ausgeschaltetem Gerät elektrische Anschlüsse legen.
- Die Erdung muss den lokalen Standards entsprechen.

- Wasserheizungen müssen mit einer eigenen Stromleitung und einem Fehlerstromschutzschalter ausgestattet sein. Der tatsächlich anliegende Strom darf 30 mA nicht überschreiten.
- Erdung und Nullleiter müssen vollständig getrennt sein. Den Nullleiter darf keinesfalls mit der Erdung verbunden werden.
- Parameter der Stromversorgung: $3 \times 1,5 \text{ mm}^2$ oder mehr.
- Wenn ein Stromkabel beschädigt ist, muss es zur Gefahrenvorbeugung von einem Fachbetrieb ersetzt werden.
- Die Einbauhöhe einer Steckdose sollte an Stellen mit Spritzwassergefahr nicht weniger als 1,8 m betragen, und Sie müssen sicherzustellen, dass kein Wasser an diese Stellen gespritzt werden kann. Die Steckdose sollte außerhalb der Reichweite von Kindern angebracht werden.
- Phase, Nullleiter und die Erdung Ihrer Haussteckdosen müssen korrekt verdrahtet sein, und interne Kurzschlüsse müssen verhindert werden. Falsche Verdrahtung kann Brände verursachen.

Anschluss an eine PV-Anlage (HP200M3/HP250M3/HP250M3C)

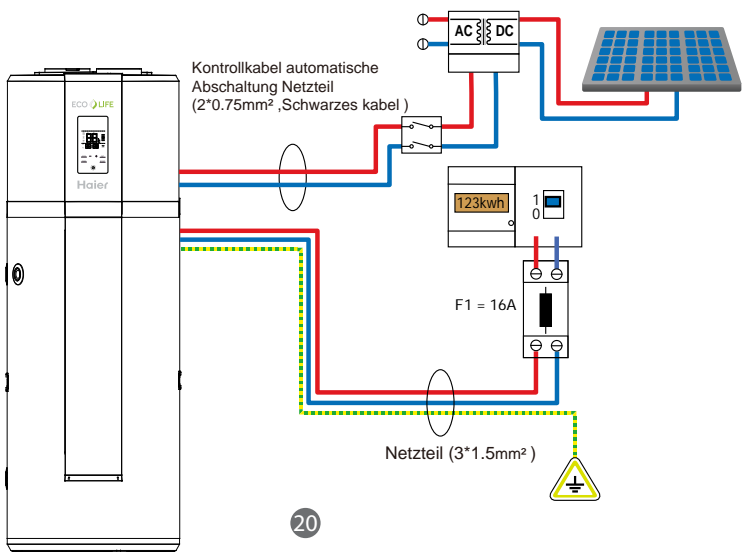

Installationsanleitung

Verbindung des Kontrollkabel (HP200M3/HP250M3)

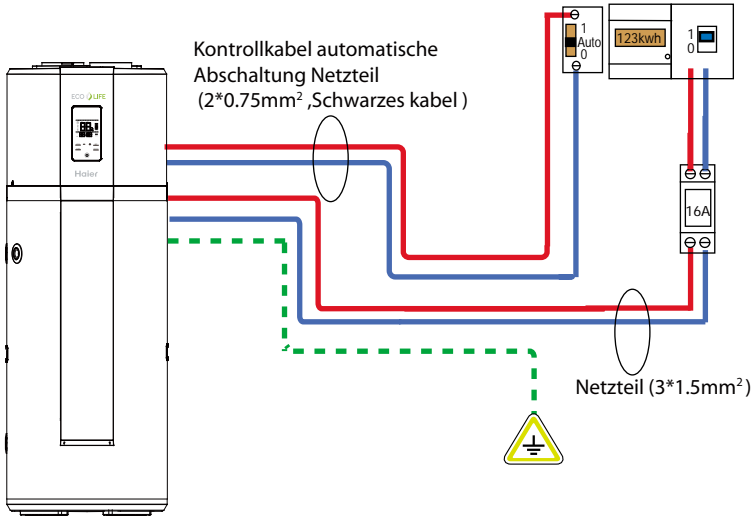

Anschluss an einen Spitzenlastkessel (nur für HP250M3C)

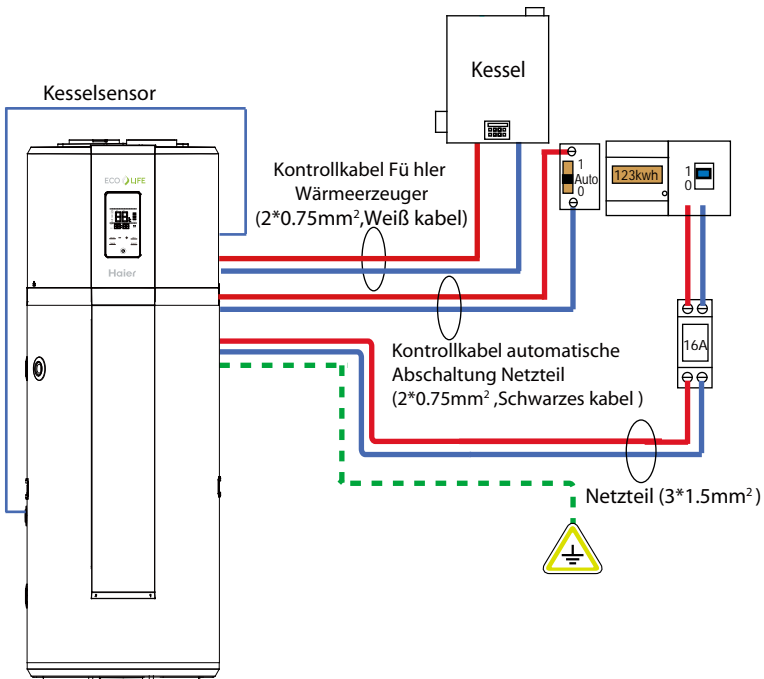

Installationsanleitung

Anschluss und Installation (HP250M3C)

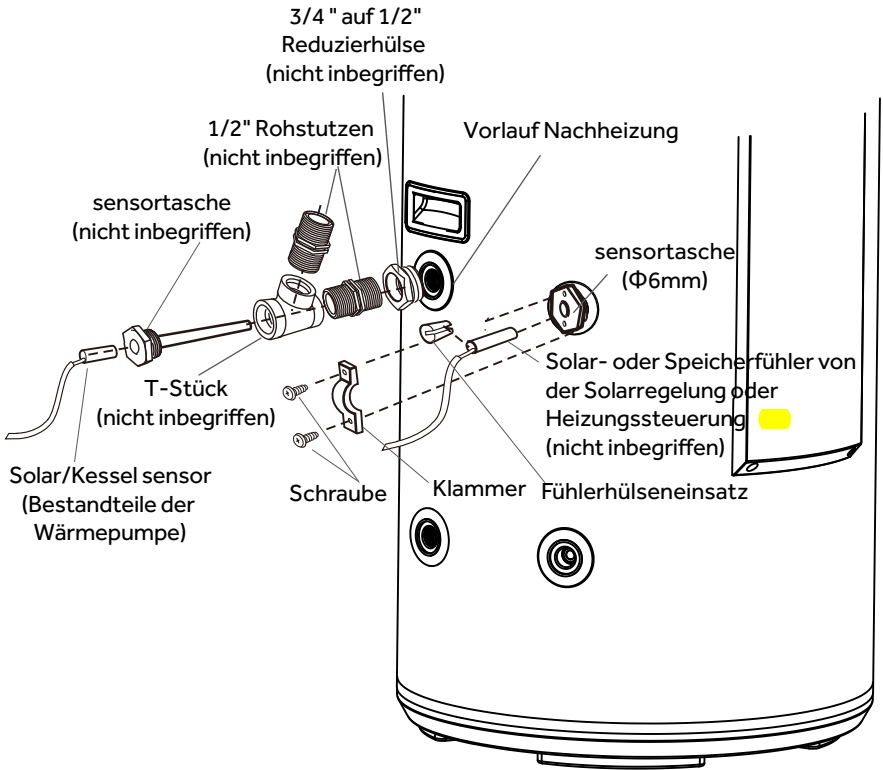

Installationsanleitung

Verkabelung

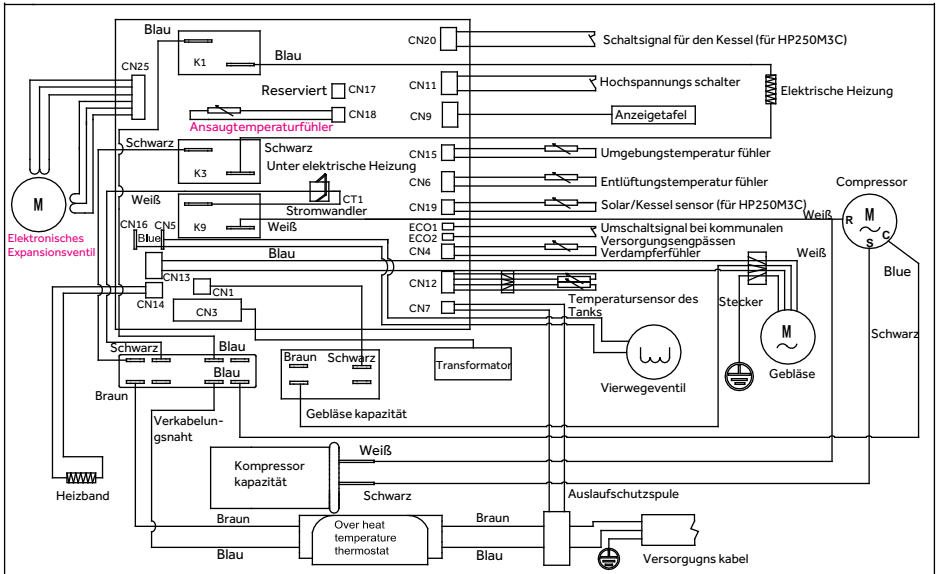

Probetrieb

Bitte lassen Sie die Probetriebsinspektion des Boilers gemäß den Anweisungen durch einen Installateur durchführen! Markieren Sie bitte Häkchen ins Feld in .

- Sind alle elektrischen Kabel fest verbunden?
- Ist die Auslegung der Abwasserleitung korrekt?
- Sind die Erdungskabel fest verbunden?
- Entspricht die Stromversorgungsspannung der elektrischen Verordnung?
- Ist das Bedienfeld funktionsfähig?
- Sind alle Geräusche im Normalbereich?
- Ist das Sicherheitsdruckminderventil oder Sicherheitsrückschlagventil zur Druckentlastung des Wasserbehälters montiert (TP-Ventil)?
- Erfüllen die Materialien für die Kalt- und Warmwasserrohre die Anforderungen?
- Ist nach der Montage Wasser in den Wasserbehälter eingefüllt worden? Tritt das Wasser aus dem Heißwasserauslass aus?
- Nach Verlegung aller Wasserrohre gibt es keinen unerwünschten Wasseraustritt im Großen und Ganzen?
- Tritt das Wasser nach der Wassereinspeisung und nach der Druckentlastung durch das automatische Sicherheitsdruckminderventil aus?
- Sind alle freiliegenden Wasserleitungen nach der Wassereinspeisung und Wasseraustrittsskontrolle isoliert worden?
- Sind Ablassventil, Ablassrohre und Druckentlastungsventil des Wasserbehälters mit der Kanalisation verbunden und funktionieren sie einwandfrei?

Bedienung und Funktionen





Display



Funktionen





- A. Schutz vor elektrischer Ableitung
Die Gerätesteuerung verfügt über eine Schutzfunktion für Fehlerstrom.
- B. 3-Minuten-Schutz
Beim Starten der Maschine nach der Stromzufuhr beginnt das System nach ungefähr 3 Minuten, was als normal angesehen wird.
- C. 10-Minuten-Schutz
Beim Starten des Geräts unmittelbar nach Abschaltung geht das System standardmäßig in den Schutzmodus und setzt den Betrieb erst wieder nach 10 Minuten fort.
- D. Automatisches Abtauen
Der Abtaumodus wird bei zu niedriger Umgebungstemperatur automatisch aktiviert, nachdem der Kompressor eine gewisse Zeit kontinuierlich in Betrieb ist.
- E. Überlastschutz
Bei hohen Temperaturen im Sommer steigt auch die Arbeitslast für den Kompressor massiv. Um dem Warmwasserbedarf der Nutzer gerecht zu werden und im Sinne einer langen Nutzungsdauer passt dieses Produkt automatisch die Lüftergeschwindigkeit an und gewährleistet damit einen zuverlässigen Betrieb des Kompressors.
- F. Frostschutzfunktion
Der Wärmepumpenheizung beginnt bei zu niedrigen Temperaturen im Tank zu heizen, um ein Gefrieren des Wasserbehälters zu vermeiden.
- G. Die standardmäßige Temperatureinstellung liegt bei 55°C.

Beschreibung der Warnbildzeichen

Symbol	Beschreibung
	AN-/AUS-Schalter
	Auswahl ausgeführter Arbeiten
	Taste zum Bestätigen
	Timer einstellen
	Boost-Funktion Wärmepumpe und elektrische Zusatzheizung werden gleichzeitig aktiviert.
	<p><u>Automatikmodus</u></p> <ul style="list-style-type: none"> - Optimierte Steuerung der Wärmepumpe und der Nachheizung für maximalen Komfort. - Vor Verwendung der Wärmepumpe; - Arbeitet der Kompressor länger als die voreingestellten 8 Stunden, wird die Zusatzheizung gestartet.; - Die maximale Zeit für die ununterbrochenen Laufzeit des Kompressors kann in den Installateur-Einstellungen eingestellt werden.
	<p><u>ECO-Modus (in Nebenzeiten)</u></p> <ul style="list-style-type: none"> - In diesem Modus wird vorrangiger der Betrieb mit Wärmepumpe aktiviert. - Es stehen zwei Möglichkeiten zur Nutzung der Wärmepumpe unter den Einrichtungs-Einstellungen zur Auswahl. <ul style="list-style-type: none"> 1- Nebenzeiten von Hand einstellen. 2-Signalumstellung über die Stromgesellschaften.
	<p><u>Ferienmodus</u></p> <ul style="list-style-type: none"> - Im Voraus nach den Ferienterminen, um Heißwasser zu bereiten. - Wenn Sie beispielsweise am 1. Januar Ihr Haus verlassen und am 5. Januar wieder zurückkehren, muss das Datum als (5-1) = 4 Tage und die entsprechende Temperatur dazu eingestellt werden. Die Wärmepumpenheizung startet automatisch am 4. Januar um 00:00 Uhr.
	<ul style="list-style-type: none"> - Legionellenschutz - Die Funktion für den Legionellenschutz wird alle 7 Tage aktiviert und erhitzt den Tank automatisch auf 65°C.
	Volumenanzeige für Warmwasser

Bedienfunktionen

Installateur-Einstellungen

- Um die Installateur-Einstellungen zu öffnen, auf  drücken, das System ausschalten und anschließend gleichzeitig für 10 Sekunden auf  und **SET** drücken.
- Wenn das Menü geöffnet ist, drücken Sie  oder , um den Wert der Einstellungen zu ändern.
- Drücken Sie zur Bestätigung Ihrer Einstellungen auf **SET**.
- Drücken Sie auf , um das Menü zu schließen.

Parameter	Beschreibung	Werkseinstellung	Einstellbereich
LL NO, NC	<u>Signaltyp in Nebenzeiten</u> Wenn Sie in Nebenzeiten das Uhr-Steuerelement verwenden, ermitteln Sie zunächst den Signaltyp. Gestatten Sie die Bedienung ausschließlich professionellen Installateuren. - NO entspricht dem Signal „normal offen“. - NC entspricht dem Signal „normal geschlossen“.	NO	NO, NC
LP 01, 02	<u>Logiktyp in Nebenzeiten</u> - Es stehen zwei Möglichkeiten zur Nutzung der Wärmepumpe unter den Installateur-Einstellungen zur Auswahl. -01 Nebenzeiten von Hand einstellen. -02 Signalumstellung über die Stromgesellschaften.	01	01, 02
AL ON, OF	<u>Legionellen vermeiden</u> - Dieser Parameter wird verwendet, um den Legionellenschutz-Modus zu aktivieren. - Einmal alle 7 Tage wird der gesamte Warmwasservorrat auf 65°C erhitzt.	ON	ON, OF
AH 1, 2, 3	<u>Vorheizung</u> - 1 entspricht einer elektrischen Heizungsunterstützung. - 2 entspricht einer elektrischen und einer Spitzenlastkessel-Heizungsunterstützung. - 3 entspricht einer elektrischen und einer Solar-Heizungsunterstützung	1	1,2,3
CS NO, NC	<u>Signaltyp der Kesselleistung</u> - NO entspricht dem Signal „normal offen“. - NC entspricht dem Signal „normal geschlossen“	NO	NO, NC
FS 1, 2, 3	<u>Ventilator Drehzahl</u> - 1 entspricht der Warmwasserheizung ohne Leitungen. - 2 entspricht halb mit Leitungen eingerichtet, mit nur einer Leitung. - 3 entspricht eingerichteten Leitungen für den Ein- und Auslass.	1	1,2,3
AA 5-10	<u>Maximale Zeit für die ununterbrochenen Laufzeit des Kompressors</u> - Wenn die maximale Zeit für die ununterbrochenen Laufzeit des Kompressors länger als die eingestellte Zeit in Betrieb ist, wird die Zusatzheizung gestartet.	8h	5-10h

Überprüfung und Wartung



- Einbau und Wartung des Gerätes muss von einem qualifizierten Fachmann durchgeführt werden.
- Vor Arbeitsbeginn am Gerät: Schalten Sie das Gerät aus und trennen Sie es von der Stromversorgung.
- Nicht mit nassen Händen berühren.
- Wartungsarbeiten sind wichtig, um eine optimale Leistung und eine lange Nutzungsdauer der Geräte zu gewährleisten.

Überprüfung des Sicherheitsventils

- **Betätigen Sie das Sicherheitsventil mindestens alle sechs Monate, um zu prüfen, ob es richtig läuft.** Ansonsten sollte das Sicherheitsventil auf Verstopfungen überprüft und bei Bedarf ausgetauscht werden.

Hydraulikkreislauf überprüfen

- Dichtheit der Wasseranschlüsse überprüfen.

Lüfter reinigen

- Den Lüfter jährlich auf Verschmutzung überprüfen.

Überprüfen des Verdampfers



- Die Lamellen des Verdampfers sind sehr scharf. Es besteht Verletzungsgefahr an den Fingern.
- Die Lamellen nicht beschädigen. Vermeiden Sie unbedingt eine Beeinträchtigung der Leistung.

- Reinigen Sie den Verdampfer in regelmäßigen Abständen mit einem weichen Haarpinsel.
- Wenn die Lamellen verbogen sind: Richten Sie sie vorsichtig mit einem geeigneten Kamm wieder aus.

Ablaufleitung für das Kondensat überprüfen

- Kontrollieren Sie die Leitung auf Sauberkeit.
- Eine Versperrung durch Staub kann zu schlechtem Abfluss des Kondensats oder sogar zu Wasseransammlung im Kunststoffsockel der Wärmepumpe führen.

Den Magnesiumanode überprüfen

- Die Magnesiumanode sollte zur Vermeidung der Tankkorrosion rechtzeitig ersetzt werden.
- Überprüfen Sie die Magnesiumanode standardmäßig alle 2 Jahre und in Regionen mit schlechter Wasserqualität in kürzeren Zeiträumen.

Den Wassertank vollständig entleeren

- Trennen Sie die Stromversorgung, schließen Sie das Einlassventil und entleeren Sie den Wassertank vollständig über den Abwasserablauf. Um Verletzungen zu vermeiden, bitte bei Heißwasser im Tank vom Abwasserablauf fernhalten.

Störung- und Schutzbehandlung

Fehlersorte	Verhalten	Fehler code	Lösung
Compressor protection	Lauftemperaturschutz	F2	Nach der Fehlerbehebung den Stromanschluss sicherstellen
	Entlüftungstemperaturschutz	F3	
	Verdampfungstemperaturschutz	F5	
Überstromschutz des Kompressors	Überstromschutz	F6	Nach der Fehlerbehebung den Stromanschluss sicherstellen
Auslaufalarm	Ein Leitungsfehler tritt auf, und das System wird automatisch abgeschaltet	E1	Nach der Fehlerbehebung den Stromanschluss sicherstellen
Übertemperaturalarm	tatsächliche Temperatur $\geq 85^{\circ}\text{C}$	E2	
Fehler des internen Temperaturfühlers	Wenn offener Stromkreis oder Kurzschluss beim Sensor auftritt	E3	
Fehler des Umgebungstemperaturfühlers	Wenn offener Stromkreis oder Kurzschluss beim Sensor auftritt	E4	
Fehler des Verdampfungstemperaturfühlers	Wenn offener Stromkreis oder Kurzschluss beim Sensor auftritt	E5	
Fehler der Entlüftungstemperaturfühler	Wenn offener Stromkreis oder Kurzschluss beim Sensor auftritt	E6	
Fehler des Lufteinlasstemperatursensors	Wenn offener Stromkreis oder Kurzschluss beim Sensor auftritt	ED	
Kommunikationsfehler	Kommunikationsfehler zwischen Hauptbedienfeld und Anzeigetafel	E7	Nach der Fehlerbehebung den Stromanschluss sicherstellen
Druckschalterschutz	Entlüftung des Druckschalters	E8	
Umgebungstemperaturschutz	Umgebungstemperatur $< -7^{\circ}\text{C}$ oder $> 37^{\circ}\text{C}$	E9	
Fehler am Solar- oder Speicherfühler.	Wenn ein Kurzschluß oder Bruch des Fühlerkabels auftritt (HP250M3C)	EE	
Störung des Nachtstrom Schaltsignal	Wenn kein Nachtstrom-Schaltersignal des Energieversorgers anliegt, wenn dieses Schaltsignal in den Einstellungen ausgewählt wurde	EF	



Das  Symbol auf dem Produkt oder seiner Verpackung weist darauf hin, dass dieses Produkt nicht als normaler Haushaltsabfall zu behandeln ist, sondern an einem Sammelpunkt für das Recycling von elektrischen und elektronischen Geräten abgegeben werden muss. Durch Ihren Beitrag zum korrekten Entsorgen dieses Produkts schützen Sie die Umwelt und die Gesundheit Ihrer Mitmenschen. Umwelt und Gesundheit werden durch falsches Entsorgen gefährdet. Weitere Informationen über das Recycling dieses Produkts erhalten Sie von Ihrem Rathaus, Ihrer Müllabfuhr oder dem Geschäft, in dem Sie das Produkt gekauft haben.

Produktdatenblatt

Modell		HP200M3	HP250M3	HP250M3C
Energieversorgung	Ph/V/Hz	AC220-240V, 50Hz	AC220-240V, 50Hz	AC220-240V, 50Hz
Die Wasserheizung Energieeffizienz (η_{wh})	%	119	117	117
Warmwasserbereitung Energieeffizienzklasse	-	Class A+	Class A+	Class A+
Jährlicher Energieverbrauch (AEC)	kWh/annum	895	913	906
Die tägliche Stromverbrauch (Q_{elec})	kWh	4.28	4.35	4.32
Der Schalleistungspegel (Innenbereich)	dB	60	60	60
Mischwasser bei 40 ° C	L	223	305	303
Lastprofile von Wasser-Heizungen, Typ	-	L	L	L
Hersteller	Qingdao Economic & Technology Development Zone Haier Water-Heater Co.,Ltd.			
Anschrift	Haier Industry Park, Economic & Technology Development Zone, 266101 Qingdao, PEOPLE'S REPUBLIC OF CHINA			
Stückelung	Warmwasser-Wärmepumpe			
Verwendungszwe	Heißes Wasser			
Montageart	Einzelpackung			
Kältemittel	R134a/900g			

Lastprofile von Wasser-Heizungen:

h	L			
	Q_{tap} kWh	f l/min	T_m °C	T_p °C
7:00	0.105	3	25	
7:05	1.4	6	40	
7:30	0.105	3	25	
7:45	0.105	3	25	
8:05	3.605	10	10	40
8:25	0.105	3	25	
8:30	0.105	3	25	
8:45	0.105	3	25	
9:00	0.105	3	25	
9:30	0.105	3	25	
10:30	0.105	3	10	40
11:30	0.105	3	25	
11:45	0.105	3	25	
12:45	0.315	4	10	55
14:30	0.105	3	25	
15:30	0.105	3	25	
16:30	0.105	3	25	
18:00	0.105	3	25	
18:15	0.105	3	40	
18:30	0.105	3	40	
19:00	0.105	3	25	
20:30	0.735	4	10	55
21:00	3.605	10	10	40
21:30	0.105	3	25	
Q_{ref}	11.655			

Haier

Die Bedienungsanleitung finden Sie auch auf einer Website www.haier.com.